

PROGRAMA ULTRA 2
CLASE MEDIA DE CARGA 2-4

¡Evita pagar costosas facturas de reparación!

- **SIN LÍMITES** en reparaciones de motor, transmisión y parte trasera
- **SIN límites** en la tarifa de mano de obra

(Consulte el contrato de servicio del vehículo para obtener detalles sobre la cobertura y el programa)

El gasto promedio por reclamación:

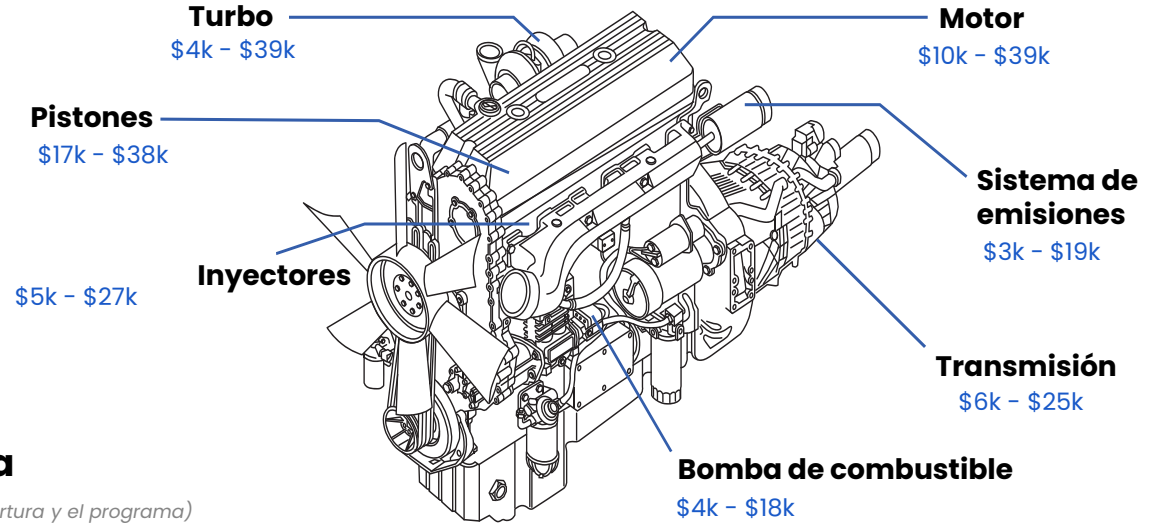

Protección que te mantiene en movimiento.

- La cobertura integral de NTP cubre fallas catastróficas imprevistas, protegiendo su negocio y su sustento.

Conduzca con confianza.

- Al igual que con el seguro médico y de accidentes que usted compra, tener la cobertura de NTP le brinda tranquilidad de que no tendrá que agotar su cuenta bancaria para pagar reparaciones costosas.

Usted puede confiar en NTP

- NTP ha brindado protección para vehículos comerciales desde 1983.
- NTP cuenta con más de 6000 talleres de reparación certificados en EE. UU. y Canadá.
- Minimiza el tiempo de su vehículo fuera de servicio.
- Gestionamos todos los reclamos y pagamos las reparaciones rápidamente.
- Es sencillo.
- Si la falla está cubierta por el plan que adquiriste, nosotros pagaremos la reparación.



- El modelo debe tener 8 años o menos de antigüedad a partir del año calendario actual.
- Millas iniciales <350,000. El contrato vence a los 500,000 millas totales.
- Garantía de Reparación Rápida Plus® incluida.
- Reembolso de 3 remolques por ocurrencia cubierta, hasta \$350 cada uno.
- Deducible: \$350 por reclamo.

Motor

- Árbol de levas, cojinetes del árbol de levas y seguidores del árbol de levas
- Bielas, cojinetes de biela, tapas y tornillos de tapa
- Cigüeñal
- Culatas, bloque de motor, pernos de culata, junta de culata y camisa
- Múltiple de escape y carcasa del volante
- Taqués hidráulicos
- Múltiple de admisión, válvula de admisión y escape, guías de válvula y portainyectores
- Cojinetes principales
- Cáster de aceite, enfriador de aceite y carcasa
- Carcasa de bomba de aceite, engranajes, colador y tubo de aspiración, resortes y válvulas de alivio de presión
- Pistones, anillos de pistón y chorros de refrigeración de aceite para pistón
- Varillas de empuje, balancines y ejes
- Carcasa del termostato
- Arandelas de empuje
- Engranajes de distribución, tapa y carcasa
- Tapa de válvulas, retenedores, asientos, resortes y seguros
- Amortiguador de vibraciones
- Pasadores de pistón

Inyectores de Combustible del Motor y Más (Componentes Críticos)

- Inyector completo
- Bomba de inyección de combustible
- Líneas rígidas de inyección de combustible
- Bomba de combustible y bomba de agua
- Módulo de Control del Motor (ECM)

Turbo (Componentes Críticos)

- Cojinetes
- Conjunto interno de álabes variables
- Turbina y eje de turbina
- Actuador del turbo

Garantía de reparación rápida Plus®

Este programa garantiza que, una vez completada la aprobación del reclamo, nuestra Red Nacional de Reparaciones lo tendrá de nuevo en la carretera dentro de 14 días, o le pagaremos a usted, o al acreedor prendario, la mitad de su pago mensual del camión, hasta \$750. Si las reparaciones requieren más de 30 días desde el momento en que se aprueba el reclamo, le pagaremos a usted, o al acreedor prendario, el pago mensual total de su camión, hasta \$1,500.

Transmisión / Diferencial Trasero

- | | |
|--|---|
| Transmisión: <ul style="list-style-type: none"> • Bandas, cojinetes • Bloqueadores, bujes • Módulo de control (TCM) • Tambores, juegos de engranajes • Gobernador • Bomba de aceite y ejes • Horquillas de cambio • Carcasa de control de cambios • Sensor de velocidad • Sincronizadores • Arandelas de empuje • Convertidor de torque • Cuerpo de válvulas | Diferencial <ul style="list-style-type: none"> • Carcasa del eje • Ejes • Cojinetes, bujes • Caja portadora • Juegos de engranajes • Paquete de embrague de deslizamiento limitado |
| Divisor de potencia incluye: <ul style="list-style-type: none"> • Cojinetes • Engranajes • Ejes • Horquillas de cambio | |

Asistencia para camiones de alquiler Opcional

El cliente será reembolsado por el alquiler de un camión de un proveedor de su elección mientras su vehículo esté en reparación. Opciones de 7 o 14 días.

Postratamiento

- Módulo de control electrónico de postratamiento (ACM)
- Válvula de control de contrapresión (BPV)
- Módulo de fluido de escape diésel (DEF)
- Boquilla de inyección DEF, elevador de control del calentador, módulo de dosificación – arnés de cables, líneas calefaccionadas (3), válvula de control de refrigerante del calentador, elementos calefactores y conexiones (3)
- Bomba, módulo y tanque DEF
- Sensor de nivel/temperatura de solución DEF
- Catalizador de oxidación diésel (DOC)
- Inyector dosificador del DOC
- Filtro de partículas diésel (DPF)
- Líneas de aire, combustible y refrigerante del DPF, conjunto del múltiple
- Módulo de dosificación DPF
- Válvulas de recirculación de gases de escape (EGR)
- Sensor de temperatura de gases de escape
- Actuador EGR, enfriadores, fuelles de conexión y abrazaderas
- Tuberías de escape, abrazaderas, empaques y válvula de mariposa
- Inyector dosificador de hidrocarburos (HC doser, séptimo inyector, módulo ARD, módulo AH)
- Válvula dosificadora de hidrocarburos – líneas de aire, combustible y refrigerante; además de filtro de aire en línea y válvula Voss
- Catalizador de reducción catalítica selectiva (SCR)
- Tubo de descomposición SCR y codos de tubo
- Sensor de presión BPV
- Sensor delta P (sensor de presión del DPF/nivel de hollín o partículas del DPF)
- Sensores de presión de entrada del DOC y de temperatura del DOC (pre/post)
- Sensor de presión de suministro de aire al DPF
- Sensores de contrapresión del DPF y presión de combustible del DPF
- Sensor lambda (sensor de O₂)
- Sensores de NOX (2)
- Sensor de presión después de la válvula de mariposa del escape
- Sensores SCR (temp. pre/post)
- Arnés de cables – sistemas de emisiones (incl. superposición/Overlay)

Paquete Comfort® Opcional

- | | |
|--|--|
| <ul style="list-style-type: none"> • Radiador y tapa • Alternador • Enfriador de aire de carga • Compresor de aire del motor • Embrague del ventilador • Tanques de combustible, tapa y válvula • Radio | <ul style="list-style-type: none"> • Compresor de aire del HVAC • Control de temperatura y polea • Motor del soplador HVAC y resistor • Válvulas de control HVAC, cubo del ventilador y núcleo del calentador • Arrancador y solenoide del arrancador |
|--|--|

Paquete Electronix™ Opcional

- | | |
|--|--|
| <ul style="list-style-type: none"> • Sistema de frenado adaptativo y control de cruceo • Sensor antivuelco y antena • Acceso a cable de batería • Módulos de control electrónico del chasis (ECMs) • Sistema anticollisión / Prevención de colisiones • Unidades de control del sistema de asistencia al conductor • Asistencia y aviso de cambio | <ul style="list-style-type: none"> • de carril (cámara y sensores) • Módulo de control de iluminación • Unidad principal del sistema de navegación • Módulo de distribución de energía • Ventanas eléctricas, puertas y espejos • Tablero de instrumentos principal del conductor • Radio y módulo SAM único • Controles de intermitentes y limpiaparabrisas |
|--|--|

Unidad de potencia auxiliar (APU) Opcional

- | | |
|---|--|
| <ul style="list-style-type: none"> • Árbol de levas y cojinetes del árbol de levas • Seguidores del árbol de levas • Bielas • Cojinetes de biela • Válvula de velocidad constante • Cigüeñal • Taqués hidráulicos • Válvulas de admisión y escape y guías • Inyectores • Cojinetes principales • Cáster de aceite • Engranajes de la bomba de aceite • Carcasa de la bomba de aceite • Colador de la bomba de aceite • Tubo de aspiración de la bomba de aceite • Resortes y válvulas de alivio de presión de la bomba de aceite • Pistones • Anillos de pistón | <ul style="list-style-type: none"> • Chorros de refrigeración de aceite para pistón • Varillas de empuje • Ejes de balancines • Balancines • Arandelas de empuje • Cadena y engranajes de distribución • Tensores de la cadena de distribución • Tapa de los engranajes de distribución • Tapa de válvulas • Seguros de válvula • Retenedores de válvula • Resortes de válvula • Pasadores de pistón • Bomba de agua |
|---|--|

El Mejor Valor

PRECIOS PARA VEHÍCULOS DE CLASE 2-4	Motor, Transmisión y Diferencial, Sistema de emisiones	Motor, transmisión y diferencial trasero
6 Meses / 25K Millas	N/A	\$1,695
12 Meses / 50K Millas	\$3,795	\$1,995
24 Meses / 100K Millas	\$5,195	\$3,195
36 Meses / 150K Millas	\$6,195	\$4,195

Recargo por kilometraje para vehículos con más de 250,000 millas + \$495

Coberturas Adicionales	6 Meses	12 Meses	24 Meses	36 Meses
Paquete de Electronix	N/A	\$699	\$899	\$1,099
Paquete de Comida	N/A	\$499	\$699	\$799
Unidad de Energía Auxiliar	N/A	\$599 for 12-36 Meses		
Garantía de reparación rápida®	Incluido en todos los programas			

Programa de alquiler de camiones	7 Días - \$159	14 Días - \$319
----------------------------------	-----------------------	------------------------

Cobertura generosa con altos límites de responsabilidad	Incluye Límites de Responsabilidad
Motor	SIN LÍMITES
Inyectores de combustible, bomba de agua, bomba de combustible y ECM	SIN LÍMITES
Turbocharger	SIN LÍMITES
Transmisión / Diferencial	SIN LÍMITES
Tratamiento posterior, 12-24 Meses/ 36 Meses	\$8,000 / \$12,000
Comfort package®	\$6,000
Electronix package™	\$6,000
APU	\$4,000
Acumulado	Valor actual en efectivo

El valor que sea mayor. Pueden aplicarse algunas variaciones en las restricciones de kilometraje y edad. Suscripción: Se requiere el proceso de inspección NTP.

Los costos de reparación se basan en datos de reclamaciones de NTP. Consulte el contrato para conocer la cobertura completa y las condiciones © 2025 National Truck Protection Co., Inc.