

**PROGRAMA ULTRA 2**

CLASE MEDIA DE CARGA 5-7

**¡Evita pagar costosas facturas de reparación!**

- **SIN LÍMITES** en reparaciones de motor, transmisión y parte trasera
- **SIN límites** en la tarifa de mano de obra

*(Consulte el contrato de servicio del vehículo para obtener detalles sobre la cobertura y el programa)*

**El gasto promedio por reclamación:**

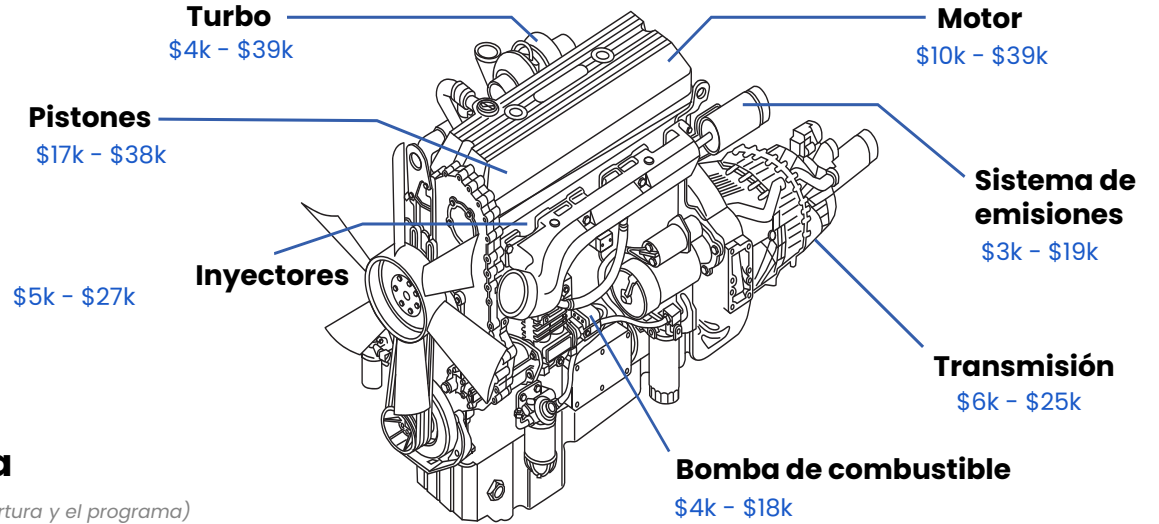

**Protección que te mantiene en movimiento.**

- La cobertura integral de NTP cubre fallas catastróficas imprevistas, protegiendo su negocio y su sustento.

**Conduzca con confianza.**

- Al igual que con el seguro médico y de accidentes que usted compra, tener la cobertura de NTP le brinda tranquilidad de que no tendrá que agotar su cuenta bancaria para pagar reparaciones costosas.

**Usted puede confiar en NTP**

- NTP ha brindado protección para vehículos comerciales desde 1983.
- NTP cuenta con más de 6000 talleres de reparación certificados en EE. UU. y Canadá.
- Minimiza el tiempo de su vehículo fuera de servicio.
- Gestionamos todos los reclamos y pagamos las reparaciones rápidamente.
- Es sencillo.
- Si la falla está cubierta por el plan que adquiriste, nosotros pagaremos la reparación.



- El modelo debe tener 8 años o menos de antigüedad a partir del año calendario actual.
- Millas iniciales <350,000. El contrato vence a los 500,000 millas totales.
- Garantía de Reparación Rápida Plus® incluida.
- Reembolso de 3 remolques por ocurrencia cubierta, hasta \$350 cada uno.
- Deducible: \$350 por reclamo.

### Motor

- Árbol de levas, cojinetes del árbol de levas y seguidores del árbol de levas
- Bielas, cojinetes de biela, tapas y tornillos de tapa
- Cigüeñal
- Culatas, bloque de motor, pernos de culata, junta de culata y camisa
- Múltiple de escape y carcasa del volante
- Taqués hidráulicos
- Múltiple de admisión, válvula de admisión y escape, guías de válvula y portainyectores
- Cojinetes principales
- Cáster de aceite, enfriador de aceite y carcasa
- Carcasa de bomba de aceite, engranajes, colador y tubo de aspiración, resortes y válvulas de alivio de presión
- Pistones, anillos de pistón y chorros de refrigeración de aceite para pistón
- Varillas de empuje, balancines y ejes
- Carcasa del termostato
- Arandelas de empuje
- Engranajes de distribución, tapa y carcasa
- Tapa de válvulas, retenedores, asientos, resortes y seguros
- Amortiguador de vibraciones
- Pasadores de pistón

### Inyectores de Combustible del Motor y Más (Componentes Críticos)

- Inyector completo
- Bomba de inyección de combustible
- Líneas rígidas de inyección de combustible
- Bomba de combustible y bomba de agua
- Módulo de Control del Motor (ECM)

### Turbo (Componentes Críticos)

- Cojinetes
- Conjunto interno de álabes variables
- Turbina y eje de turbina
- Actuador del turbo

### Garantía de reparación rápida Plus®

Este programa garantiza que, una vez completada la aprobación del reclamo, nuestra Red Nacional de Reparaciones lo tendrá de nuevo en la carretera dentro de 14 días, o le pagaremos a usted, o al acreedor prendario, la mitad de su pago mensual del camión, hasta \$750. Si las reparaciones requieren más de 30 días desde el momento en que se aprueba el reclamo, le pagaremos a usted, o al acreedor prendario, el pago mensual total de su camión, hasta \$1,500.

### Transmisión / Diferencial Trasero

- |  |   |
|--|---|
| <b>Transmisión:</b> <ul style="list-style-type: none"> <li>• Bandas, cojinetes</li> <li>• Bloqueadores, bujes</li> <li>• Módulo de control (TCM)</li> <li>• Tambores, juegos de engranajes</li> <li>• Gobernador</li> <li>• Bomba de aceite y ejes</li> <li>• Horquillas de cambio</li> <li>• Carcasa de control de cambios</li> <li>• Sensor de velocidad</li> <li>• Sincronizadores</li> <li>• Arandelas de empuje</li> <li>• Convertidor de torque</li> <li>• Cuerpo de válvulas</li> </ul> | <b>Diferencial</b> <ul style="list-style-type: none"> <li>• Carcasa del eje</li> <li>• Ejes</li> <li>• Cojinetes, bujes</li> <li>• Caja portadora</li> <li>• Juegos de engranajes</li> <li>• Paquete de embrague de deslizamiento limitado</li> </ul> |
| <b>Divisor de potencia incluye:</b> <ul style="list-style-type: none"> <li>• Cojinetes</li> <li>• Engranajes</li> <li>• Ejes</li> <li>• Horquillas de cambio</li> </ul>  |   |

### Asistencia para camiones de alquiler

El cliente será reembolsado por el alquiler de un camión de un proveedor de su elección mientras su vehículo esté en reparación. Opciones de 7 o 14 días.

### Postratamiento

- Módulo de control electrónico de postratamiento (ACM)
- Válvula de control de contrapresión (BPV)
- Módulo de fluido de escape diésel (DEF)
- Boquilla de inyección DEF, elevador de control del calentador, módulo de dosificación – arnés de cables, líneas calefaccionadas (3), válvula de control de refrigerante del calentador, elementos calefactores y conexiones (3)
- Bomba, módulo y tanque DEF
- Sensor de nivel/temperatura de solución DEF
- Catalizador de oxidación diésel (DOC)
- Inyector dosificador del DOC
- Filtro de partículas diésel (DPF)
- Líneas de aire, combustible y refrigerante del DPF, conjunto del múltiple
- Módulo de dosificación DPF
- Válvulas de recirculación de gases de escape (EGR)
- Sensor de temperatura de gases de escape
- Actuador EGR, enfriadores, fuelles de conexión y abrazaderas
- Tuberías de escape, abrazaderas, empaques y válvula de mariposa
- Inyector dosificador de hidrocarburos (HC doser, séptimo inyector, módulo ARD, módulo AH)
- Válvula dosificadora de hidrocarburos – líneas de aire, combustible y refrigerante; además de filtro de aire en línea y válvula Voss
- Catalizador de reducción catalítica selectiva (SCR)
- Tubo de descomposición SCR y codos de tubo
- Sensor de presión BPV
- Sensor delta P (sensor de presión del DPF/nivel de hollín o partículas del DPF)
- Sensores de presión de entrada del DOC y de temperatura del DOC (pre/post)
- Sensor de presión de suministro de aire al DPF
- Sensores de contrapresión del DPF y presión de combustible del DPF
- Sensor lambda (sensor de O<sub>2</sub>)
- Sensores de NOX (2)
- Sensor de presión después de la válvula de mariposa del escape
- Sensores SCR (temp. pre/post)
- Arnés de cables – sistemas de emisiones (incl. superposición/Overlay)

### Paquete Confort®

Opcional

- |  |  |
|--|--|
| <ul style="list-style-type: none"> <li>• Radiador y tapa</li> <li>• Alternador</li> <li>• Enfriador de aire de carga</li> <li>• Compresor de aire del motor</li> <li>• Embrague del ventilador</li> <li>• Tanques de combustible, tapa y válvula</li> <li>• Radio</li> </ul> | <ul style="list-style-type: none"> <li>• Compresor de aire del HVAC</li> <li>• Control de temperatura y polea</li> <li>• Motor del soplador HVAC y resistor</li> <li>• Válvulas de control HVAC, cubo del ventilador y núcleo del calentador</li> <li>• Arrancador y solenoide del arrancador</li> </ul> |
|--|--|

### Paquete Electronix™

Opcional

- |  |  |
|--|--|
| <ul style="list-style-type: none"> <li>• Sistema de frenado adaptativo y control de cruceo</li> <li>• Sensor antivuelco y antena</li> <li>• Acceso a cable de batería</li> <li>• Módulos de control electrónico del chasis (ECMs)</li> <li>• Sistema anticollisión / Prevención de colisiones</li> <li>• Unidades de control del sistema de asistencia al conductor</li> <li>• Asistencia y aviso de cambio</li> </ul> | <ul style="list-style-type: none"> <li>• de carril (cámara y sensores)</li> <li>• Módulo de control de iluminación</li> <li>• Unidad principal del sistema de navegación</li> <li>• Módulo de distribución de energía</li> <li>• Ventanas eléctricas, puertas y espejos</li> <li>• Tablero de instrumentos principal del conductor</li> <li>• Radio y módulo SAM único</li> <li>• Controles de intermitentes y limpiaparabrisas</li> </ul> |
|--|--|

### Unidad de potencia auxiliar (APU)

Opcional

- |   |  |
|---|--|
| <ul style="list-style-type: none"> <li>• Árbol de levas y cojinetes del árbol de levas</li> <li>• Seguidores del árbol de levas</li> <li>• Bielas</li> <li>• Cojinetes de biela</li> <li>• Válvula de velocidad constante</li> <li>• Cigüeñal</li> <li>• Taqués hidráulicos</li> <li>• Válvulas de admisión y escape y guías</li> <li>• Inyectores</li> <li>• Cojinetes principales</li> <li>• Cáster de aceite</li> <li>• Engranajes de la bomba de aceite</li> <li>• Carcasa de la bomba de aceite</li> <li>• Colador de la bomba de aceite</li> <li>• Tubo de aspiración de la bomba de aceite</li> <li>• Resortes y válvulas de alivio de presión de la bomba de aceite</li> <li>• Pistones</li> <li>• Anillos de pistón</li> </ul> | <ul style="list-style-type: none"> <li>• Chorros de refrigeración de aceite para pistón</li> <li>• Varillas de empuje</li> <li>• Ejes de balancines</li> <li>• Balancines</li> <li>• Arandelas de empuje</li> <li>• Cadena y engranajes de distribución</li> <li>• Tensores de la cadena de distribución</li> <li>• Tapa de los engranajes de distribución</li> <li>• Tapa de válvulas</li> <li>• Seguros de válvula</li> <li>• Retenedores de válvula</li> <li>• Resortes de válvula</li> <li>• Pasadores de pistón</li> <li>• Bomba de agua</li> </ul> |
|---|--|

## El Mejor Valor

PRECIOS PARA VEHÍCULOS DE CLASE 5-7	Motor, Transmisión y Diferencial, Sistema de emisiones	Motor, transmisión y diferencial trasero
6 Meses / 25K Millas	N/A	\$1,995
12 Meses / 50K Millas	\$4,495	\$2,695
24 Meses / 100K Millas	\$5,995	\$3,895
36 Meses / 150K Millas	\$7,295	\$5,195

Recargo por kilometraje para vehículos con más de >250,000 millas + \$595

Coberturas Adicionales	6 Meses	12 Meses	24 Meses	36 Meses
Paquete de Electronix	N/A	\$699	\$899	\$1,099
Paquete de Comidad	N/A	\$499	\$699	\$799
Unidad de Energía Auxiliar	N/A	\$599 for 12-36 Meses		
Garantía de reparación rápida®	Incluido en todos los programas			

Programa de alquiler de camiones	7 Días - \$159	14 Días - \$319
----------------------------------	----------------	-----------------

Cobertura generosa con altos límites de responsabilidad	Incluye Límites de Responsabilidad
Motor	SIN LÍMITES
Inyectores de combustible, bomba de agua, bomba de combustible y ECM	SIN LÍMITES
Turbocharger	SIN LÍMITES
Transmisión / Diferencial	SIN LÍMITES
Tratamiento posterior, 12-24 Meses/ 36 Meses	\$8,000 / \$12,000
Comfort package®	\$6,000
Electronix package™	\$6,000
APU	\$4,000
Acumulado	Valor actual en efectivo

El valor que sea mayor. Pueden aplicarse algunas variaciones en las restricciones de kilometraje y edad. Suscripción: Se requiere el proceso de inspección NTP.

Los costos de reparación se basan en datos de reclamaciones de NTP. Consulte el contrato para conocer la cobertura completa y las condiciones © 2025 National Truck Protection Co., Inc.