

PROGRAMA ULTRA 2

CLASE PESADA 8

¡Evita pagar costosas facturas de reparación!

- **SIN LÍMITES** en reparaciones de motor, transmisión y parte trasera
- **SIN límites** en la tarifa de mano de obra

(Consulte el contrato de servicio del vehículo para obtener detalles sobre la cobertura y el programa)

El gasto promedio por reclamación:

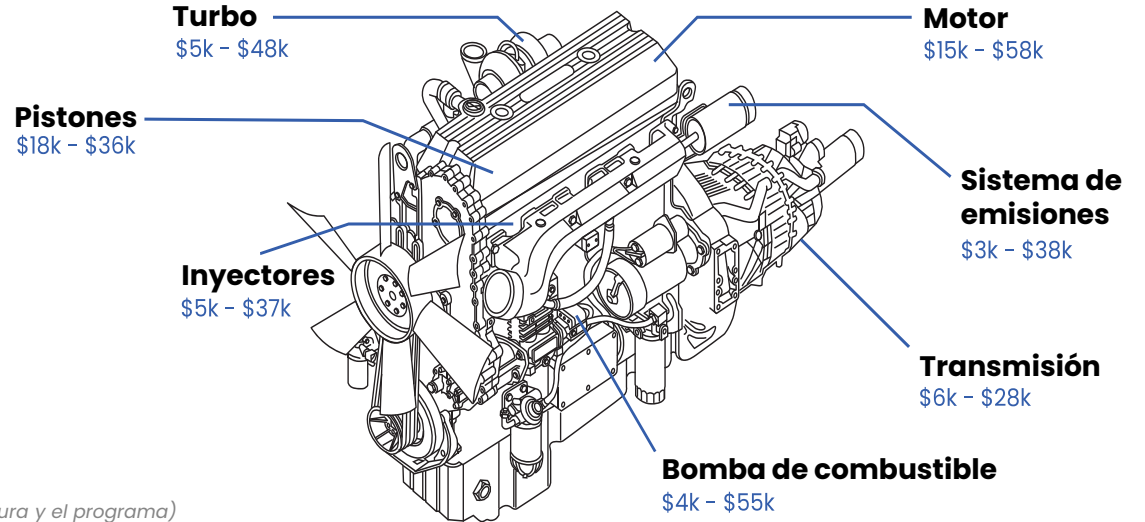

Protección que te mantiene en movimiento.

- La cobertura integral de NTP cubre fallas catastróficas imprevistas, protegiendo su negocio y su sustento.

Conduzca con confianza.

- Al igual que con el seguro médico y de accidentes que usted compra, tener la cobertura de NTP le brinda tranquilidad de que no tendrá que agotar su cuenta bancaria para pagar reparaciones costosas.

Usted puede confiar en NTP

- NTP ha brindado protección para vehículos comerciales desde 1983.
- NTP cuenta con más de 6000 talleres de reparación certificados en EE. UU. y Canadá.
- Minimiza el tiempo de su vehículo fuera de servicio.
- Gestionamos todos los reclamos y pagamos las reparaciones rápidamente.
- Es sencillo.
- Si la falla está cubierta por el plan que adquiriste, nosotros pagaremos la reparación.



- El valor debe tener 8 años o menos de antigüedad a partir del año calendario actual.
- Kilometraje al inicio: menos de 800,000 millas para planes de 12 y 24 meses; <700,000 millas para planes de 36 meses; el contrato vence al alcanzar 1,000,000 de millas totales.
- Garantía de Reparación Rápida Plus* incluida.
- Reembolso de 3 remolques por ocurrencia cubierta, hasta \$350 cada uno.
- Deducible: \$350 por reclamo.

Motor

- Árbol de levas, cojinetes del árbol de levas y seguidores del árbol de levas
- Bielas, cojinetes de biela, tapas y tornillos de tapa
- Cigüeñal
- Culatas, bloque de motor, pernos de culata, junta de culata y camisa
- Múltiple de escape y carcasa del volante
- Taqués hidráulicos
- Múltiple de admisión, válvula de admisión y escape, guías de válvula y portainyectores
- Cojinetes principales
- Cáster de aceite, enfriador de aceite y carcasa
- Carcasa de bomba de aceite, engranajes, colador y tubo de aspiración, resortes y válvulas de alivio de presión
- Pistones, anillos de pistón y chorros de refrigeración de aceite para pistón
- Varillas de empuje, balancines y ejes
- Carcasa del termostato
- Arandelas de empuje
- Engranajes de distribución, tapa y carcasa
- Tapa de válvulas, retenedores, asientos, resortes y seguros
- Amortiguador de vibraciones
- Pasadores de pistón

Inyectores de Combustible del Motor y Más (Componentes Críticos)

- Inyector completo
- Bomba de inyección de combustible
- Líneas rígidas de inyección de combustible
- Bomba de combustible y bomba de agua
- Módulo de Control del Motor (ECM)

Turbo (Componentes Críticos)

- Cojinetes
- Conjunto interno de álabes variables
- Turbina y eje de turbina
- Actuador del turbo

Garantía de reparación rápida Plus®

Este programa garantiza que, una vez completada la aprobación del reclamo, nuestra Red Nacional de Reparaciones lo tendrá de nuevo en la carretera dentro de 14 días, o le pagaremos a usted, o al acreedor prendario, la mitad de su pago mensual del camión, hasta \$750. Si las reparaciones requieren más de 30 días desde el momento en que se aprueba el reclamo, le pagaremos a usted, o al acreedor prendario, el pago mensual total de su camión, hasta \$1,500.

Transmisión / Diferencial Trasero

- | | |
|--|---|
| Transmisión: <ul style="list-style-type: none"> • Bandas, cojinetes • Bloqueadores, bujes • Módulo de control (TCM) • Tambores, juegos de engranajes • Gobernador • Bomba de aceite y ejes • Horquillas de cambio • Carcasa de control de cambios • Sensor de velocidad • Sincronizadores • Arandelas de empuje • Convertidor de torque • Cuerpo de válvulas | Diferencial <ul style="list-style-type: none"> • Carcasa del eje • Ejes • Cojinetes, bujes • Caja portadora • Juegos de engranajes • Paquete de embrague de deslizamiento limitado |
|--|---|
- Divisor de potencia incluye:**
- Cojinetes
 - Engranajes
 - Ejes
 - Horquillas de cambio

Asistencia para camiones de alquiler

El cliente será reembolsado por el alquiler de un camión de un proveedor de su elección mientras su vehículo esté en reparación. Opciones de 7 o 14 días.

Postratamiento

- Módulo de control electrónico de postratamiento (ACM)
- Válvula de control de contrapresión (BPV)
- Módulo de fluido de escape diésel (DEF)
- Boquilla de inyección DEF, elevador de control del calentador, módulo de dosificación – arnés de cables, líneas calefaccionadas (3), válvula de control de refrigerante del calentador, elementos calefactores y conexiones (3)
- Bomba, módulo y tanque DEF
- Sensor de nivel/temperatura de solución DEF
- Catalizador de oxidación diésel (DOC)
- Inyector dosificador del DOC
- Filtro de partículas diésel (DPF)
- Líneas de aire, combustible y refrigerante del DPF, conjunto del múltiple
- Módulo de dosificación DPF
- Válvulas de recirculación de gases de escape (EGR)
- Sensor de temperatura de gases de escape
- Actuador EGR, enfriadores, fuelles de conexión y abrazaderas
- Tuberías de escape, abrazaderas, empaques y válvula de mariposa
- Inyector dosificador de hidrocarburos (HC doser, séptimo inyector, módulo ARD, módulo AH)
- Válvula dosificadora de hidrocarburos – líneas de aire, combustible y refrigerante; además de filtro de aire en línea y válvula Voss
- Catalizador de reducción catalítica selectiva (SCR)
- Tubo de descomposición SCR y codos de tubo
- Sensor de presión BPV
- Sensor delta P (sensor de presión del DPF/nivel de hollín o partículas del DPF)
- Sensores de presión de entrada del DOC y de temperatura del DOC (pre/post)
- Sensor de presión de suministro de aire al DPF
- Sensores de contrapresión del DPF y presión de combustible del DPF
- Sensor lambda (sensor de O₂)
- Sensores de NOX (2)
- Sensor de presión después de la válvula de mariposa del escape
- Sensores SCR (temp. pre/post)
- Arnés de cables – sistemas de emisiones (incl. superposición/Overlay)

Paquete Confort®

Opcional

- | | |
|--|--|
| <ul style="list-style-type: none"> • Radiador y tapa • Alternador • Enfriador de aire de carga • Compresor de aire del motor • Embrague del ventilador • Tanques de combustible, tapa y válvula • Radio | <ul style="list-style-type: none"> • Compresor de aire del HVAC • Control de temperatura y polea • Motor del soplador HVAC y resistor • Válvulas de control HVAC, cubo del ventilador y núcleo del calentador • Arrancador y solenoide del arrancador |
|--|--|

Paquete Electronix™

Opcional

- | | |
|--|--|
| <ul style="list-style-type: none"> • Sistema de frenado adaptativo y control de cruceo • Sensor antivuelco y antena • Acceso a cable de batería • Módulos de control electrónico del chasis (ECMs) • Sistema anticollisión / Prevención de colisiones • Unidades de control del sistema de asistencia al conductor • Asistencia y aviso de cambio | <ul style="list-style-type: none"> • de carril (cámara y sensores) • Módulo de control de iluminación • Unidad principal del sistema de navegación • Módulo de distribución de energía • Ventanas eléctricas, puertas y espejos • Tablero de instrumentos principal del conductor • Radio y módulo SAM único • Controles de intermitentes y limpiaparabrisas |
|--|--|

Unidad de potencia auxiliar (APU)

Opcional

- | | |
|---|--|
| <ul style="list-style-type: none"> • Árbol de levas y cojinetes del árbol de levas • Seguidores del árbol de levas • Bielas • Cojinetes de biela • Válvula de velocidad constante • Cigüeñal • Taqués hidráulicos • Válvulas de admisión y escape y guías • Inyectores • Cojinetes principales • Cáster de aceite • Engranajes de la bomba de aceite • Carcasa de la bomba de aceite • Colador de la bomba de aceite • Tubo de aspiración de la bomba de aceite • Resortes y válvulas de alivio de presión de la bomba de aceite • Pistones • Anillos de pistón | <ul style="list-style-type: none"> • Chorros de refrigeración de aceite para pistón • Varillas de empuje • Ejes de balancines • Balancines • Arandelas de empuje • Cadena y engranajes de distribución • Tensores de la cadena de distribución • Tapa de los engranajes de distribución • Tapa de válvulas • Seguros de válvula • Retenedores de válvula • Resortes de válvula • Pasadores de pistón • Bomba de agua |
|---|--|

El Mejor Valor

PRECIOS PARA VEHÍCULOS DE CLASE 8

Motor, Transmisión y Diferencial, Sistema de emisiones

Motor, transmisión y diferencial trasero

6 Meses / 50K Millas	N/A	\$2,895
12 Meses / 100K Millas	\$5,695	\$3,895
24 Meses / 200K Millas	\$7,295	\$4,995
36 Meses / 300K Millas	\$8,995	\$6,495

Recargo por kilometraje para vehículos con más de 500,000 millas + \$895

Coberturas Adicionales	6 Meses	12 Meses	24 Meses	36 Meses
Paquete de Electronix	N/A	\$699	\$899	\$1,099
Paquete de Comidad	N/A	\$699	\$999	\$1,199
Unidad de Energía Auxiliar	N/A	\$599 for 12-36 Meses		
Garantía de reparación rápida®	Incluido en todos los programas			

Programa de alquiler de camiones	7 Días - \$159	14 Días - \$319
----------------------------------	----------------	-----------------

Cobertura generosa con altos límites de responsabilidad	Incluye Límites de Responsabilidad
Motor	SIN LÍMITES
Inyectores de combustible, bomba de agua, bomba de combustible y ECM	SIN LÍMITES
Turbocharger	SIN LÍMITES
Transmisión / Diferencial	SIN LÍMITES
Tratamiento posterior, 12-24 Meses/ 36 Meses	\$8,000 / \$12,000
Comfort package®	\$6,000
Electronix package™	\$6,000
APU	\$4,000
Acumulado	Valor actual en efectivo

El valor que sea mayor. Pueden aplicarse algunas variaciones en las restricciones de kilometraje y edad. Suscripción: Se requiere el proceso de inspección NTP.

Los costos de reparación se basan en datos de reclamaciones de NTP. Consulte el contrato para conocer la cobertura completa y las condiciones © 2025 National Truck Protection Co., Inc.