

**Cabina Diurna**

SERVICIO PESADO CLASE 8

**¡No termine pagandom  
costosas facturas  
de reparación!**

**Cobertura Integral para el Motor,  
Transmisión y Sistema de Emisiones**

*(Consulte el Contrato de Servicio del Vehículo para obtener detalles de la cobertura y del programa.)*

**El gasto promedio por reclamación:**

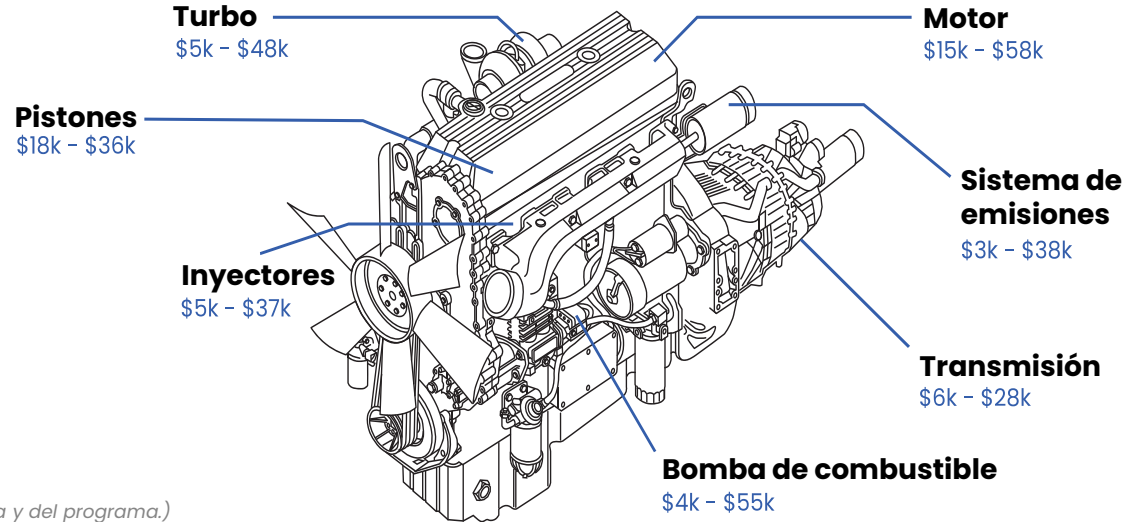

**Protección que te mantiene en movimiento**

- La cobertura integral de NTP cubre fallas catastróficas imprevista, protegiendo su negocio y su medio de vida.

**Conduzca con confianza**

- Al igual con los seguros médicos y de accidentes, contar con la cobertura de NTP le brinde la tranquilidad de saber que no tendrá que agotar su cuenta bancaria para pagar reparaciones costosas.

**Puede confiar en NTP**

- NTP ha brindado protección para vehículos comerciales desde 1983.
- NTP cuenta con mas de 6,000 centros de reparación certificados en los Estados Unidos y Canada.
- Minimice el tiempo de inactividad con NTP. Administramos todas las reclamaciones y pagamos las reparaciones rápidamente.
- Es simple, si la falla esta cubierta por el plan que compro, nosotros pagaremos la reparación.



- La antigüedad del modelo debe ser 6 años o menos con respecto a año calendario actual.
- Kilometraje inicial <800k para plan de 6, 12, 18 y 24 meses. <700k millas para plan de 36 meses.
- El contrato vence al alcanzar las 1,000,000 millas totales.
- Incluye Reparación Rápida Plus
- Se reembolsarán 2 servicios de remolque por reclamaciones cubiertas, hasta \$750 cada uno.
- Deducible 500 por reclamación.

### Motor

- Árbol de levas, cojinetes y seguidores de leva
- Bielas, cojinetes de biela, sombreretes y tornillos de sombrerete
- Cigüeñal
- Culatas, bloque del motor, pernos de culata, junta de culata y camisas de cilindro
- Colector de escape y carcasa del volante
- Taqués hidráulicos
- Colector de admisión, válvulas de admisión y escape, guías de válvula y alojamientos de inyector
- Cojinetes de bancada
- Cáster de aceite, enfriador de aceite y su carcasa
- Carcasa de la bomba de aceite, engranajes, tubo y malla de succión, muelles y válvulas de alivio de presión
- Pistones, anillos de pistón y surtidores de refrigeración de aceite para pistones
- Varillas de empuje, balancines y ejes de balancines
- Carcasa del termostato
- Arandelas de empuje
- Engranajes, tapa y carcasa de la distribución
- Tapa de válvulas, retenedores, asientos, muelles y seguros de válvula
- Amortiguador de vibraciones
- Bulones de pistón

### Inyectores de combustible del motor y mas (Componentes Críticos)

- Inyector completo
- Bomba de inyección de combustible
- Tuberías rígidas de inyección de combustible
- Bomba de combustible y bomba de agua
- Módulo de control del motor (ECM)

### Turbo (Componentes Críticos)

- Cojinetes
- Conjunto de furgoneta variable interna.
- Turbina y eje de turbina
- Accionador del turbo
- Sensor de presión del turbo
- VPOD
- Carcasa del turbocompresor

### Garantía de Reparación Rápida Plus®

Este programa garantiza que, una vez aprobada la reclamación, nuestra Red Nacional de Reparaciones hará que su camión vuelva a estar en circulación en un plazo de 14 días; de lo contrario, le pagaremos a usted —o al titular del acreedor prendario — la mitad de la cuota mensual del camión, hasta un máximo de 750 dólares. Si las reparaciones requieren más de 30 días desde la aprobación de la reclamación, le pagaremos a usted —o al titular del acreedor prendario — el importe total de la cuota mensual del camión, hasta un máximo de 1.500 dólares.

### Transmisión y Diferencial

- Transmisión:**
- Bandas, cojinetes
  - Anillos de bloqueo, bujes
  - Módulo de control (TCM)
  - Tambores, juegos de engranajes
  - Regulador centrífugo
  - Bomba de aceite y ejes
  - Horquillas de cambio
  - Carcasa del control de cambios
  - Sensor de velocidad
  - Sincronizadores
  - Arandelas de empuje
  - Convertidor de par
  - Cuerpo de válvulas
- Diferencial:**
- Semiejes
  - Rodamientos, bujes
  - Caja del diferencial
  - Juegos de engranajes
  - Paquete de discos de embrague de deslizamiento limitado
- El divisor de potencia incluye:**
- Rodamientos
  - Engranajes
  - Ejes
  - Horquillas de cambio

### Programa de camión de renta Opcional

El cliente será reembolsado por el alquiler un camión de un proveedor de su elección mientras su vehículo esté en reparación. Opciones de 7 o 14 días.

### Sistema de emisiones

- Módulo de control electrónico de postratamiento (ACM)
- Válvula de control de contrapresión (BPV)
- Módulo de fluido de escape diésel (DEF)
- Boquilla de inyección de DEF, relé de control del calentador, módulo dosificador (arnés de cableado), líneas calefactadas (3), válvula de control de refrigerante del calentador, elementos calefactores y racores (3)
- Bomba, módulo y depósito de DEF
- Sensor de nivel/temperatura de la solución DEF
- Catalizador de oxidación diésel (DOC)
- Inyector dosificador del DOC
- Filtro de partículas diésel (DPF)
- Líneas de aire, combustible y refrigerante del DPF; conjunto del colector
- Módulo dosificador del DPF
- Válvulas de recirculación de gases de escape (EGR)
- Sensor de temperatura de los gases de escape
- Actuador, enfriadores, fuelles de conexión y abrazaderas de la EGR
- Tubería de escape, abrazaderas, juntas y válvula de mariposa de escape
- Inyector dosificador de hidrocarburos (dosificador de HC, 7.º inyector, ARD, módulo AH)
- Válvula dosificadora de hidrocarburos (líneas de aire, combustible y refrigerante; filtro de aire en línea y válvula Voss)
- Catalizador de reducción catalítica selectiva (SCR)
- Tubo de descomposición y codos de tubería del SCR
- Sensor de presión de la BPV
- Sensor de presión diferencial o "delta P" (sensor de presión/nivel de hollín o partículas del DPF)
- Sensores de presión de entrada y temperatura (posterior/anterior) del DOC
- Sensor de presión de suministro de aire del DPF
- Sensores de contrapresión y presión de combustible del DPF
- Sensor lambda (sensor de O2)
- Sensores de NOx (2)
- Sensor de presión posterior a la válvula de mariposa de escape
- Sensores de temperatura (posterior/anterior) del SCR
- Arnés de cableado de los sistemas de emisiones (incl. cableado adicional/superpuesto)

### Paquete de confort® Opcional

- Radiador y tapón del radiador
- Alternador
- Enfriador de aire de admisión
- Compresor de aire del motor
- Embrague del ventilador
- Depósitos de combustible, tapón y válvula
- Compresor de aire HVAC
- Controles de temperatura Y polea del sistema HVAC
- Válvulas de control del sistema de climatización, Cubierta del ventilador HVAC núcleo del calefactor del sistema de climatización
- Motor de arranque y solenoide de arranque

### Paquete Electronix™ Opcional

- Freno y control crucero adaptativos
- Sensor antivuelcos
- Acceso a los cables de la batería
- Módulos de control electrónico
- Sistema para evitar choques
- Unidades de control del sistema de asistencia al conductor
- Sistemas de asistencia de carril
- Módulo de control de luces
- Unidad principal del sistema de navegación
- Módulo de distribución de potencia
- Ventanas eléctricas, puertas y espejos
- Panel principal de instrumentos para el conductor
- Radio Y Módulo SAM único
- Mecanismo de control del intermitente y del limpiaparabrisas

PERICOS DE CLASES 8	Motor, Sistema de emisiones, Transmisión & Diferencial	Motor, Transmisión & Diferencial
6 Meses/ 30k millas	<b>\$3,195</b>	<b>\$2,595</b>
12 Meses/ 60k millas	<b>\$5,395</b>	<b>\$3,595</b>
18 Meses/ 90k millas	<b>\$5,995</b>	<b>\$3,895</b>
24 Meses/ 120k millas	<b>\$7,295</b>	<b>\$5,795</b>
36 Meses/ 150k millas	<b>\$9,695</b>	<b>\$7,395</b>

**Recargo por millaje para vehículos con >400,000 + \$895**

Coberturas adicionales	6 MESES	12 MESES	18 MESES	24 MESES	36 MESES
Paquete Electronix™	<b>N/A</b>	<b>\$699</b>	<b>\$799</b>	<b>\$899</b>	<b>\$1,099</b>
Paquete Comfort®	<b>N/A</b>	<b>\$699</b>	<b>\$849</b>	<b>\$999</b>	<b>\$1,199</b>
Garantía de Reparación Rápida Plus®	<b>Incluido en todos los programas</b>				

Programa de camión de renta	<b>7 Days - \$159</b>	<b>14 Days - \$319</b>
-----------------------------	-----------------------	------------------------

Amplia cobertura con límites de responsabilidad elevados.	Límites de responsabilidad
Motor	\$25,000
Inyectores de combustible del motor, bomba de agua, bomba de combustible y módulo de control electrónico (ECM)	\$6,000
Turbo	\$7,500
Transmisión y Diferencial	\$7,500 / \$7,500
Sistema de Emisiones	\$8,000
Paquete Comfort®	\$6,000
Paquete Electronix™	\$6,000
Limite de tarifa de mano de obra.	\$175/Hora
<b>LÍMITE AGREGADO: El menor entre ACV o \$40,000</b>	