

SERVICIO LIGERO DE CLASES 2-4

¡No termine pagando costosas facturas de reparación!

- Sin límites en reparaciones del motor, la transmisión y el diferencial trasero
- Sin Limite en la tarifa de mano de obra

(Consulte el contrato de servicio del vehículo para conocer la cobertura y los detalles del programa)

El gasto promedio por reclamación:

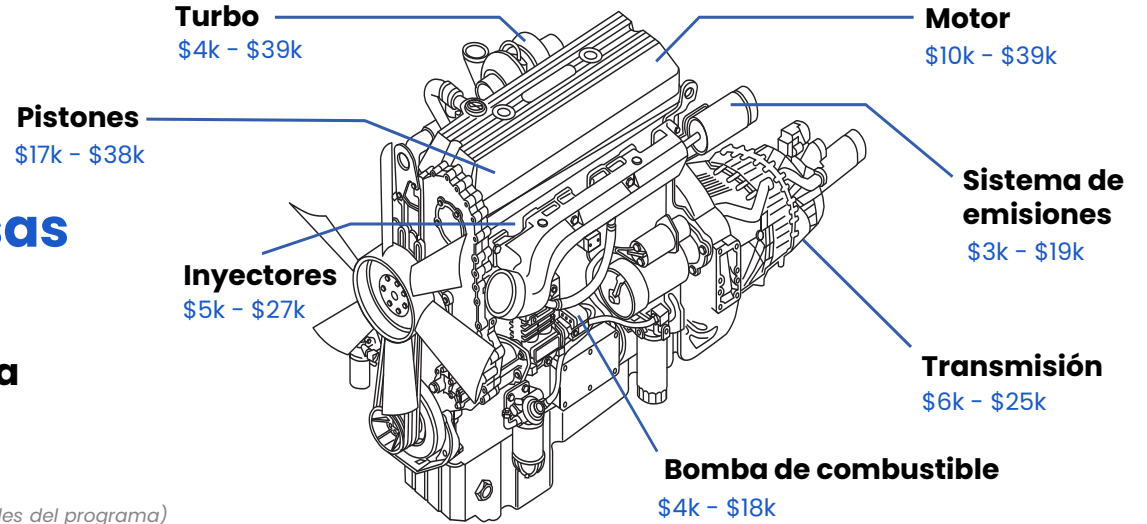

Protección que te mantiene en movimiento

- La cobertura integral de NTP cubre fallas catastróficas imprevista, protegiendo su negocio y su medio de vida.

Conduzca con confianza

- Al igual con los seguros médicos y de accidentes, contar con la cobertura de NTP le brinde la tranquilidad de saber que no tendrá que agotar su cuenta bancaria para pagar reparaciones costosas.

Puede confiar en NTP

- NTP ha brindado protección para vehículos comerciales desde 1983.
- NTP cuenta con mas de 6,000 centros de reparación certificados en los Estados Unidos y Canada.
- Minimice el tiempo de inactividad con NTP. Administramos todas las reclamaciones y pagamos las reparaciones rápidamente.
- Es simple, si la falla esta cubierta por el plan que compro, nosotros pagaremos la reparación.





SERVICIO LIGERO DE CLASES 2-4

- La antigüedad del modelo debe ser de 8 años o menos con respecto al año calendario actual.
- Kilometraje inicial <350k. El contrato vence al alcanzar las 500,000 millas totales.
- Incluye Rapid Repair Guarantee Plus®
- Se reembolsarán 2 servicios de remolque por reclamaciones cubiertas, hasta \$750 cada uno.
- Deducible 500 por reclamación.

Motor

- Árbol de levas, cojinetes y seguidores de leva
- Bielas, cojinetes de biela, sombreretes y tornillos de sombrerete
- Cigüeñal
- Culatas, bloque del motor, pernos de culata, junta de culata y camisas de cilindro
- Colector de escape y carcasa del volante
- Taqués hidráulicos
- Colector de admisión, válvulas de admisión y escape, guías de válvula y alojamientos de inyector
- Cojinetes de bancada
- Cáster de aceite, enfriador de aceite y su carcasa
- Carcasa de la bomba de aceite, engranajes, tubo y malla de succión, muelles y válvulas de alivio de presión
- Pistones, anillos de pistón y surtidores de refrigeración de aceite para pistones
- Varillas de empuje, balancines y ejes de balancines
- Carcasa del termostato
- Arandelas de empuje
- Engranajes, tapa y carcasa de la distribución
- Tapa de válvulas, retenedores, asientos, muelles y seguros de válvula
- Amortiguador de vibraciones
- Bulones de pistón

Inyectores de combustible del motor y mas (Componentes Críticos)

- Inyector completo
- Bomba de inyección de combustible
- Tuberías rígidas de inyección de combustible
- Bomba de combustible y bomba de agua
- Módulo de control del motor (ECM)

Turbo (Componentes Críticos)

- Cojinetes
- Conjunto de furgoneta variable interna.
- Turbina y eje de turbina
- Accionador del turbo
- Sensor de presión del turbo
- VPOD
- Carcasa del turbocompresor

Garantía de Reparación Rápida Plus®

Este programa garantiza que, una vez aprobada la reclamación, nuestra Red Nacional de Reparaciones hará que su camión vuelva a estar en circulación en un plazo de 14 días; de lo contrario, le pagaremos a usted —o al titular del acreedor prestatario— la mitad de la cuota mensual del camión, hasta un máximo de 750 dólares. Si las reparaciones requieren más de 30 días desde la aprobación de la reclamación, le pagaremos a usted —o al titular del acreedor prestatario— el importe total de la cuota mensual del camión, hasta un máximo de 1.500 dólares.

Transmisión y Diferencial

- Transmisión:**
- Bandas, cojinetes
 - Anillos de bloqueo, bujes
 - Módulo de control (TCM)
 - Tambores, juegos de engranajes
 - Regulador centrífugo
 - Bomba de aceite y ejes
 - Horquillas de cambio
 - Carcasa del control de cambios
 - Sensor de velocidad
 - Sincronizadores
 - Arandelas de empuje
 - Convertidor de par
 - Cuerpo de válvulas
- Diferencial:**
- Semiejes
 - Rodamientos, bujes
 - Caja del diferencial
 - Juegos de engranajes
 - Paquete de discos de embrague de deslizamiento limitado
- El divisor de potencia incluye:**
- Rodamientos
 - Engranajes
 - Ejes
 - Horquillas de cambio

Programa de camión de renta

Opcional

El cliente será reembolsado por el alquiler un camión de un proveedor de su elección mientras su vehículo esté en reparación. Opciones de 7 o 14 días.

Sistema de emisiones

- Módulo de control electrónico de postratamiento (ACM)
- Válvula de control de contrapresión (BPV)
- Módulo de fluido de escape diésel (DEF)
- Boquilla de inyección de DEF, relé de control del calentador, módulo dosificador (arnés de cableado), líneas calefactadas (3), válvula de control de refrigerante del calentador, elementos calefactores y racores (3)
- Bomba, módulo y depósito de DEF
- Sensor de nivel/temperatura de la solución DEF
- Catalizador de oxidación diésel (DOC)
- Inyector dosificador del DOC
- Filtro de partículas diésel (DPF)
- Líneas de aire, combustible y refrigerante del DPF; conjunto del colector
- Módulo dosificador del DPF
- Válvulas de recirculación de gases de escape (EGR)
- Sensor de temperatura de los gases de escape
- Actuador, enfriadores, fuelles de conexión y abrazaderas de la EGR
- Tubería de escape, abrazaderas, juntas y válvula de mariposa de escape
- Inyector dosificador de hidrocarburos (dosificador de HC, 7.º inyector, ARD, módulo AHI)
- Válvula dosificadora de hidrocarburos (líneas de aire, combustible y refrigerante; filtro de aire en línea y válvula Voss)
- Catalizador de reducción catalítica selectiva (SCR)
- Tubo de descomposición y codos de tubería del SCR
- Sensor de presión de la BPV
- Sensor de presión diferencial o "delta P" (sensor de presión/nivel de hollín o partículas del DPF)
- Sensores de presión de entrada y temperatura (posterior/anterior) del DOC
- Sensor de presión de suministro de aire del DPF
- Sensores de contrapresión y presión de combustible del DPF
- Sensor lambda (sensor de O2)
- Sensores de NOx (2)
- Sensor de presión posterior a la válvula de mariposa de escape
- Sensores de temperatura (posterior/anterior) del SCR
- Arnés de cableado de los sistemas de emisiones (incl. cableado adicional/superpuesto)

Paquete de confort®

Opcional

- Radiador y tapón del radiador
- Alternador
- Enfriador de aire de admisión
- Compresor de aire del motor
- Embrague del ventilador
- Depósitos de combustible, tapón y válvula
- Compresor de aire HVAC
- Controles de temperatura Y polea del sistema HVAC
- válvulas de control del sistema de climatización, Cubierta del ventilador HVAC núcleo del calefactor del sistema de climatización
- Motor de arranque y solenoide de arranque

Paquete Electronix™

Opcional

- Freno y control crucero adaptativos
- Sensor antivuelcos
- Acceso a los cables de la batería
- Módulos de control electrónico
- Sistema para evitar choques
- Unidades de control del sistema de asistencia al conductor
- Sistemas de asistencia de carril
- Módulo de control de luces
- Unidad principal del sistema de navegación
- Módulo de distribución de potencia
- Ventanas eléctricas, puertas y espejos
- Panel principal de instrumentos para el conductor
- Radio Y Módulo SAM único
- Mecanismo de control del intermitente y del limpiaparabrisas

CLASS 2

CLASSES 3-4

PRECIOS DE CLASES 2-4	Motor, Sistema de emisiones, Transmisión & Diferencial (6,001-10K GVW)	Motor, Transmisión & Diferencial (6,001-10K GVW)	Motor, Sistema de emisiones, Transmisión & Diferencial (10,001-16K GVW)	Motor, Transmisión & Diferencial (10,001-16K GVW)
6 Meses/ 25k millas	\$2,595	\$1,695	\$2,795	\$1,995
12 Meses/ 50k millas	\$3,295	\$1,895	\$3,495	\$2,395
18 Meses/ 75k millas	\$3,995	\$2,395	\$4,195	\$2,995
24 Meses/ 100k millas	\$5,195	\$3,295	\$5,395	\$3,795
36 Meses/ 150k millas	\$6,095	\$4,095	\$6,195	\$4,395

Recargo por millaje para vehículos con más de 250.000: +\$495

Coberturas adicionales

	6 MESES	12 MESES	18 MESES	24 MESES	36 MESES
Paquete Electronix™	N/A	\$699	\$799	\$899	\$1,099
Paquete Comfort®	N/A	\$499	\$599	\$699	\$799
Garantía de Reparación Rápida Plus®	Incluido en todos los programas				

Programa de camión de renta

7 Days - \$159

14 Days - \$319

Amplia cobertura con límites de responsabilidad elevados.

Límites de responsabilidad

Motor	NO LIMIT
Inyectores de combustible del motor, bomba de agua, bomba de combustible y módulo de control electrónico (ECM)	NO LIMIT
Turbo	NO LIMIT
Transmisión y Diferencial	NO LIMIT
Sistema de Emisiones, 6-24 Mo. / 36 Mo.	\$8,000 / \$12,000
Paquete Comfort®	\$6,000
Paquete Electronix™	\$6,000
Agregado	Actual Cash Value

877-950-3200

claims@ntpc.com

ntpwarranty.com

* El que sea mayor. Pueden aplicarse variaciones en las restricciones de kilometraje y antigüedad. Suscripción: se requiere el proceso de inspección de NTP.

Costos de reparación basados en datos de reclamaciones de NTP. Consulte el contrato para conocer la cobertura completa y las condiciones. © 2025 National Truck Protection Co., Inc.

© National Truck Protection Co., Inc. NTP_Penske_SPAN_UMktgBrochure_Class2-4_V4 061626